

RENEKA INTERNATIONAL



Professionelle Kaffeemaschinen seit 1932

WIR VERKAUFEN LÖSUNGEN



UNSERE GESCHICHTE

Draußen in der Region Elsass in Frankreich, in einer kleinen Stadt namens Rosheim, lag die Werkstatt von Reneka. Wir existieren seit 1919 und stellen seit 1932 professionelle Kaffeemaschinen in reiner Handarbeit her.

Damals wie heute entwerfen, entwickeln und montieren wir unsere Kaffeemaschinen in Frankreich.

Die Welt der Kaffee-Liebhaber und Baristas ist eine Welt voller Leidenschaft und Perfektionismus.

Um das volle Aromapotenzial der Kaffeebohnen zu erreichen, sind viele Kenntnisse, Geduld und Erfahrung erforderlich.

Andererseits ist die Welt von Restaurants, Hotels und Bäckereien durch ihren Bedarf an Schnelligkeit, Effizienz und Rentabilität geprägt.

All dies in einem Umfeld, in dem es leider eine hohe Fluktuation gibt und es immer seltener wird, ausgebildete Barista-Mitarbeiter zu finden.

Wir bei Reneka wollen die Brücke zwischen diesen Welten sein und haben uns daher auf halbautomatische Maschinen und Technologien spezialisiert.



Die Erhaltung der traditionellen Extraktionsmethoden einer italienischen Espressomaschine ist notwendig, um das geschmackliche Potenzial des Kaffees auszuschöpfen.

Dank der Entwicklung und dem Überdenken von originellen und exklusiven technologischen Lösungen haben wir diese Standards zugänglicher denn je gemacht.

Unsere Qualitätssicherung beruht darauf, dass unsere Maschinen einzeln von einem Kontroll-

team manuell überprüft werden. Wir bestehen darauf, diese Arbeitsmethoden beizubehalten, da sie die Quelle für unsere Genauigkeit und Zuverlässigkeit sind, für die wir bekannt sind.

Wir sind davon überzeugt, dass Ihre Kunden eine Tasse Kaffee von höchster Qualität verdienen, unabhängig davon, wer die Maschine bedient.

Wir glauben an die Nähe und Anpassung an unsere Kunden, denn wir sind echte Partner bei der Suche nach Lösungen für Ihre Bedürfnisse.

Dank des Wissens, des Erfindungsreichtums und des Einfallsreichtums, die wir in über neunzig Jahren Erfahrung entwickelt haben, sind wir sicher, dass unsere Maschinen nicht nur eine Quelle der Sicherheit und des Seelenfriedens sein können, sondern auch ein bedeutendes strategisches Instrument für das Gedeihen Ihres Unternehmens. Dazu sind wir verpflichtet.

Diese Investitionen führen zu einer der vertrauenswürdigsten und langlebigsten Kaffeemaschinen der Branche.

Deshalb können wir tun, was wir lieben. Jeden Tag.



Life 1 Gruppe



Option für hohe Tassen



Life DARK EDITION



Life 3 Gruppen

LIFE

STANDARD ODER "HIGH CUP"

Stabilität der Extraktionstemperaturen und gruppenweise regulierbare Temperatur. LIFE und LIFE HIGH CUP bewähren sich unabhängig vom Benutzer, dem Volumen und der Umgebung.

Warmwasserhahn: einstellbare Temperatur und zwei programmierbare Volumendosen.

Aroma Perfect Gruppe - Patent von Reneka

Taste für den Eco-Modus: Nachts und zwischen den Services kann die Temperatur des Kessels auf 80° C gesenkt werden, um Energie und Geld zu sparen.

Stabilität der Kesseltemperatur: dank einer elektronischen PID-Regelung mit einer Genauigkeit von 0,5°C.

Elektromagnetische Kreislumpumpe: leise und langlebig. 120 L/h bei 1 und 2 Gruppen, 200 L/h bei 3 Gruppen

Integrierter Kaltwasser-Beipass: Unabhängige Einstellung der Temperatur für jede Gruppe dank des GID-R.

Ausziehbare und stabile Schubladen ermöglichen das Arbeiten mit kleineren Tassen.

Kaffee-Volumenprogramm: 5 Auswahlmöglichkeiten pro Gruppe.
Reinigungsprogramm für den Kaffeekeislauf: Drücken Sie die Tasten 5 und 1 nacheinander und halten Sie diese gedrückt.

System zur Vermeidung von Temperaturspitzen.

510 / 600 mm

510mm

710 mm

LATTE ART Lanze mit Temperatursonde. Einfaches Aufschäumen der Milch, ohne sie zu verbrennen, dank des neuen RENEKA-Patents. Gibt es auch in doppelter "Latte Art" (Optionen)

Reneka Life Standard 2 Gruppen "High Cup" schwarze Seitenwände

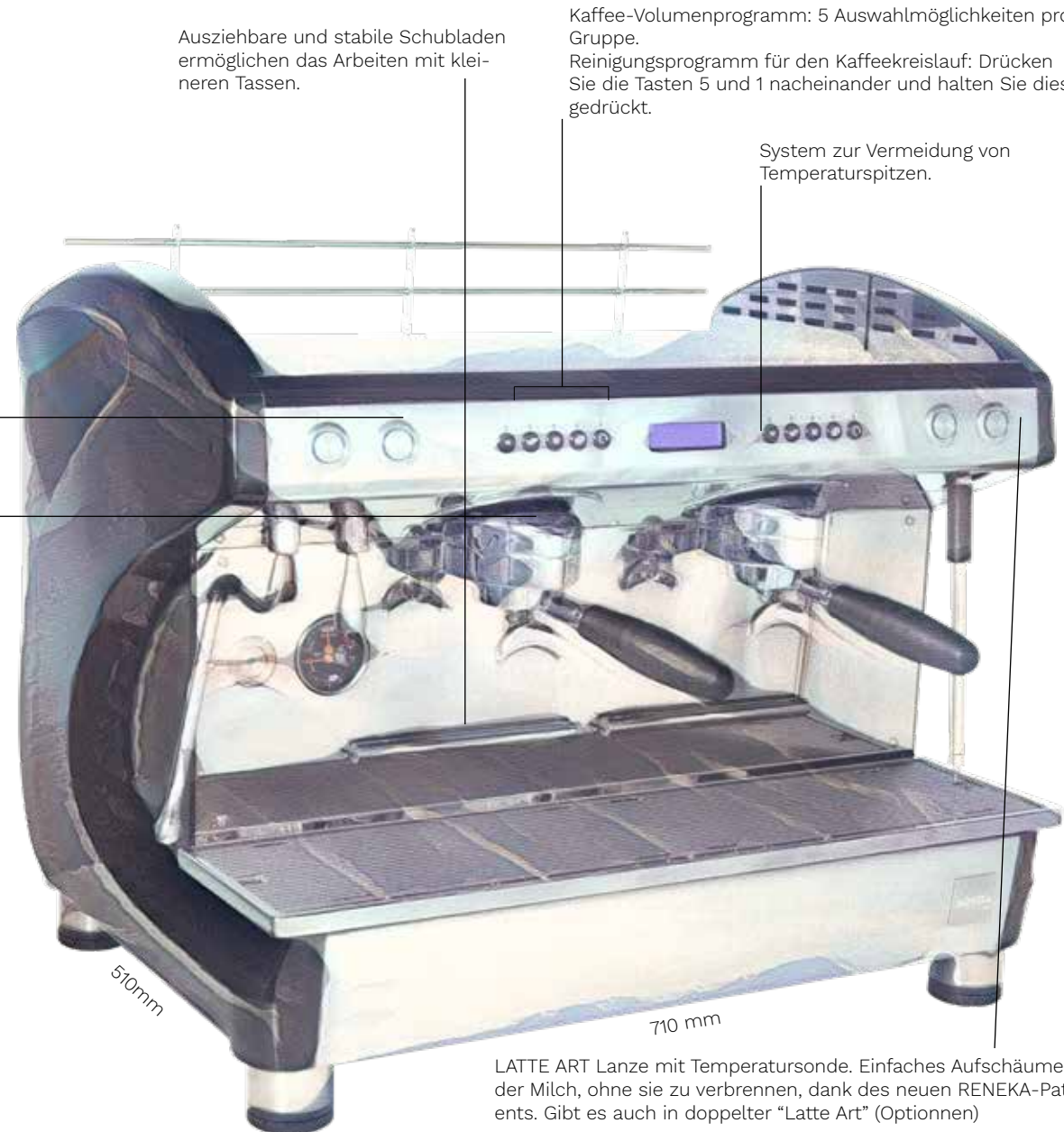



Option: Holzausstattung

FAMILY COMPACT

Die kleine und leistungsstarke Compact ist eine traditionelle, von Hand gefertigte Espresso-Maschine.

Diese Maschine ist die Erfüllung unserer Vision und Innovation: eine elegante und kompakte Maschine, welche die Summe unserer wichtigsten Technologien darstellt.

Das Modell verfügt über ein minimalistisches und modernes Design, in das alle Patente, Technologien und Anpassungen von Reneka integriert werden können.

Kaffee-Volumenprogramm: 5 Auswahlmöglichkeiten pro Gruppe.
Reinigungsprogramm für den Kaffeekreislauf: Drücken Sie die Tasten 5 und 1 nacheinander und halten Sie diese gedrückt.

Aroma Perfect Gruppe -
Patent von Reneka

LATTE ART Lanze mit Temperatursonde. Einfaches Aufschäumen der Milch, ohne sie zu verbrennen, dank des neuen RENEKA-Patents. Serienmäßig in der Compact-Version



Option Holz: Seitenteile, Rosetten der Manometer und Griffe des Siebträgers aus Holz



"White Serie" mit rauchfarbenen Chromteilen

LIFE TOUCH

Ein komfortabler und widerstandsfähiger Touchscreen. Einfache Menüeinstellungen, Dosierungsanzeige und vieles mehr in einer benutzerfreundlichen und personalisierten Schnittstelle. Erhältlich mit einem angeschlossenen Mahlwerk für noch mehr Kontrolle und Stabilität.

Stabilität der Kesseltemperatur: dank einer elektronischen PID-Regelung mit einer Genauigkeit von 0,5°C.

Elektromagnetische Kreislampe: leise und langlebig. 120 L/h bei 1 und 2 Gruppen, 200 L/h bei 3 Gruppen

Integrierter Kaltwasser-Beipass: Unabhängige Einstellung der Temperatur für jede Gruppe dank des GID-R.



510 / 600 mm

510mm

710 mm

Aroma Perfect Gruppe -
Patent von Reneka

Ausziehbare und stabile Schubladen ermöglichen das Arbeiten mit kleineren Tassen.

System zur Vermeidung von Temperaturspitzen.



Reneka Life Touch series 2 Gruppen "High Cup" Double Latte Art

LATTE ART Lanze mit Temperatursonde. Einfaches Aufschäumen der Milch, ohne sie zu verbrennen, dank des neuen RENEKA-Patents. Gibt es auch in doppelter "Latte Art" (Optionen)



THE BASIC

Einfach elegant und effizient, Viva ist die Verbindung zwischen Herstellungsqualität und Benutzerfreundlichkeit.

Kaffee-Volumenprogramm: 5 Auswahlmöglichkeiten pro Gruppe.
Reinigungsprogramm für den Kaffeekreislauf: Drücken Sie die Tasten 5 und 1 nacheinander und halten Sie diese gedrückt.

Aroma Perfect Gruppe -
Patent von Reneka

510 mm

510mm

710 mm

Mechanische Kreiselpumpe: 120L/h

Maschinenausführung: Gebürsteter Edelstahl

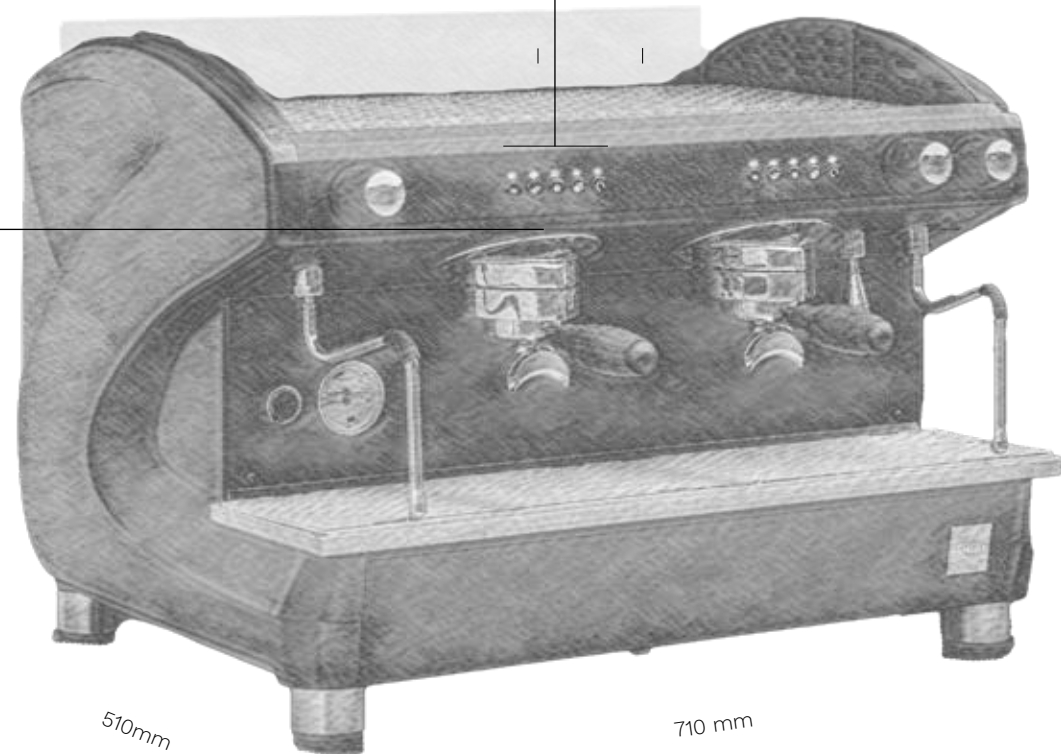



AROMA PERFECT

PATENTIERTE TECHNOLOGIE

Bei Reneka haben wir eine besondere Leidenschaft für Kaffee. Wir wollen diese Leidenschaft mit allen teilen, mit Espresso-Anfängern und professionellen Barista gleichermaßen.

Die AROMA PERFECT Technologie optimiert jede Espresso-Extraktion, unabhängig vom Benutzer.

Aroma Perfect einfaches einsetzen, automatisches anpressen und Unterstützung bei Dosierungsschwankungen. Durch einen Anschlag beim Einspannen des Filterhalters wird der Druck auf die Dichtung kontrolliert und somit werden unnötige Wartungskosten vermieden.

Ergonomie: einfaches Einsetzen des Filterhalters für perfekten Sitz. Ein integriertes Anschlagkonzept schließt die Brüheinheit jedes Mal im richtigen Winkel. Die patentierte Technologie minimiert den Druck auf die Dichtungen der Brüheinheit, was sich in geringerem Verschleiß und niedrigeren Wartungskosten niederschlägt.

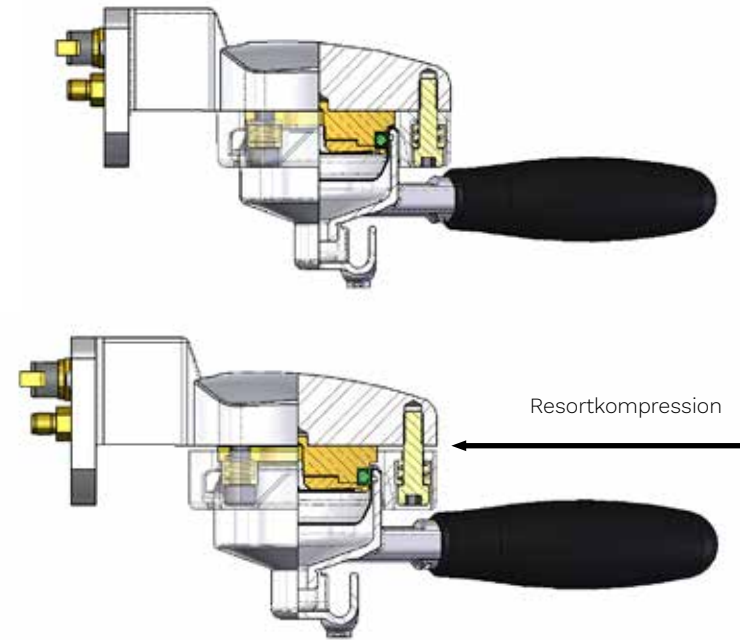
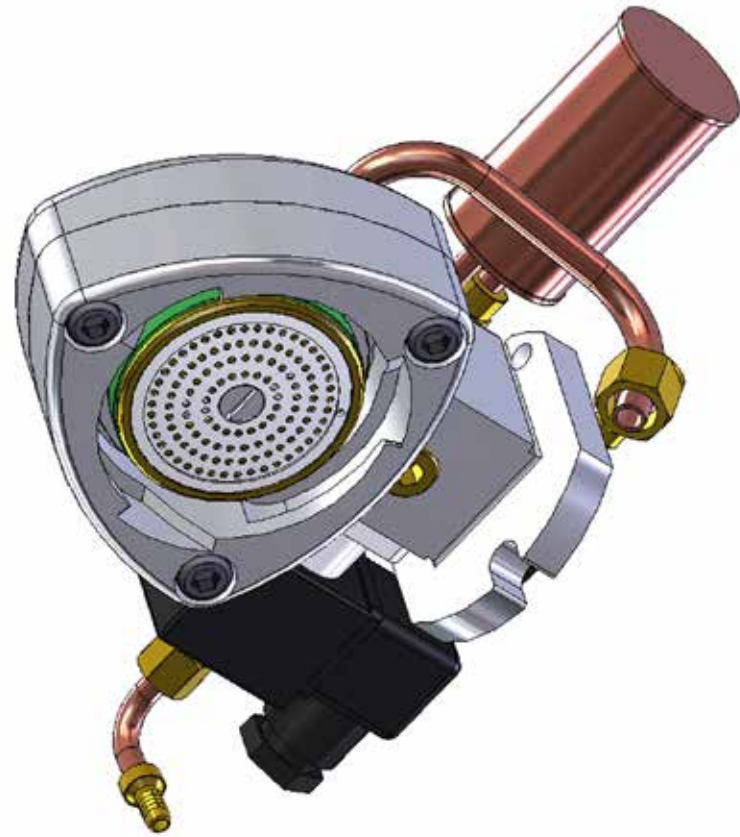

ERGONOMIE. BENUTZERFREUNDLICH. STABILITÄT



LATTE ART

PATENTIERTE TECHNOLOGIE

Cappuccino, Macchiato oder Café Latte...
Egal, was Ihr Lieblingsgetränk ist, mit unserem
Latte Art System wird es immer besser sein.

Die Druckluft-Dampf-Mischung erfolgt im In-
neren der Maschine durch eine Pumpe, die es
Ihnen ermöglicht, die gewünschte Art von ge-
schäumter Milch zu erhalten. Die Temperatur
wird durch eine Sonde gemessen, um die Hei-
zung zu kontrollieren und zu regulieren.

Das System bietet 4 Programme, die der Benut-
zer nach seinen Bedürfnissen einstellen kann.

Optionen für Peek-Kunststoff: Ein starker, steifer Kunststoff mit
ausgezeichneter chemischer Beständigkeit. Funktioniert über
einen weiten Temperaturbereich und ist völlig antihaft -
beschichtet. Medizintechnik Standard!

MICRO SIEVE

PATENTIERTE TECHNOLOGIE

Die patentierte Micro Sieve Technologie ermöglicht die Extraktion der komplexesten Aromen des Kaffees. Während ein Standardfilter aus etwa 600 Löchern von 350 Mikrometern besteht, ist Microsieb aus mehr als 15 000 Löchern von 170 Mikrometern gemacht.

Ergebnisse:

- Eine tiefere Extraktion für mehr Aromen
- Mehr Körper und weniger Rückstände
- Eine einfachere Reinigung

Verfügbar in verschiedenen Größen: 7 gr, 8 gr, 16 gr, 18 gr und 21 gr.



INFORMATIONEN ZUR MASCHINE

LIFE / LIFE HIGH CUP		1 gruppig	2 gruppig	3 gruppig
Gehäuse		Hochglanz Edelstahl	Hochglanz Edelstahl	Hochglanz Edelstahl
Anschluß		230 V-50/60 Hz	230 V-50/60 Hz 400 V-50/60 Hz	230 V-50/60 Hz 400 V-50/60 Hz
Leistung		2100 W	3300 W 3800 W	4200 W 6200 W
Maße in mm	Breite	430	710	930
	Höhe	510	510 / HC 600	510 / HC 600
	Tiefe	510	510	510
	Gewicht	42 kg	60 kg / HC 76 kg	80 kg / HC 95 kg
Boiler	Material	Kupfer	Kupfer	Kupfer
	Inhalt	6,2 Liter	11,4 Liter	18,7 Liter
Aroma Perfect Gruppe		Standard	Standard	Standard
Dampflanze		1	1 oder 2	1 oder 2
Heißwasserausgabe		1	1	1
Option Latte Art		optional	optional	optional
Seitenverkleidung		schwarz oder weiß	schwarz oder weiß	schwarz oder weiß
Optionale Farben		Dark Edition black&white/black	Dark Edition black&white/black	Dark Edition black&white/black

VIVA / VIVA HIGH CUP		1 gruppig	2 gruppig	3 gruppig
Gehäuse		Hochglanz Edelstahl	Hochglanz Edelstahl	Hochglanz Edelstahl
Anschluß		230 V-50/60 Hz	230 V-50/60 Hz 400 V-50/60 Hz	230 V-50/60 Hz 400 V-50/60 Hz
Leistung		2100 W	3300 W 3800 W	4200 W 6200 W
Maße in mm	Breite	430	710	930
	Höhe	510	510 / HC 600	510
	Tiefe	510	510	510
	Gewicht	42 kg	60 kg / HC 76 kg	80 kg
Boiler	Material	Kupfer	Kupfer	Kupfer
	Inhalt	6,2 Liter	11,4 Liter	18,7 Liter
Aroma Perfect Gruppe		Standard	Standard	Standard
Dampflanze		1	1 oder 2	1 oder 2
Heißwasserausgabe		1	1	1
Option Latte Art		Optional	Optional	optional
Seitenverkleidung		schwarz oder weiß	schwarz oder weiß	schwarz oder weiß
Optionale Farben		Dark Edition black&white/black	Dark Edition black&white/black	Dark Edition black&white/black

Family Compact		1 gruppig	2 gruppig
Gehäuse		rostfreier Stahl	rostfreier Stahl
Anschluß		230 V-50 Hz	230 V-50 Hz
Leistung		2300 W	3100 W
Maße in mm	Breite	345	565
	Höhe	435	435
	Tiefe	470	470
	Gewicht	37 kg	47 kg
Boiler	Material	Kupfer	Kupfer
	Inhalt	3 Liter	5,2 Liter
Temperaturregelung		Mechanischer Druckschalter	Mechanischer Druckschalter
Aroma Perfect Gruppe		Standard	Standard
Dampflanze		Standard mit eingebautem Widerstand	Standard mit eingebautem Widerstand
Heißwasserausgabe		1	1
Option Latte Art		1	1
Seitenverkleidung		optional	optional
Optionale Farben		Schwarz, Edelstahl, Rot, Creme Weiß	Schwarz, Edelstahl, Rot, Creme Weiß
Holzverkleidung		optional	optional





MADE IN ALSACE



POINÇON DE GARANTIE

RENEKA International Sarl.
Parc d'Activités du Rosenmeer
3 rue Jean-Marie Lehn
F-67560 Rosheim
+ 33(0)388494050
info@renea.com
www.renea.com

RENEKA Deutschland GmbH
Sebastian-Tiefenthaler-Str. 14
D-83101 Rohrdorf
+49 (0) 8031 287 90 19
einkauf@renea.de

RENEKA